

* 扉は右開き (R)、左開き (L) があります。勝手をご指示下さい。
本図は右開き (R) を示す。

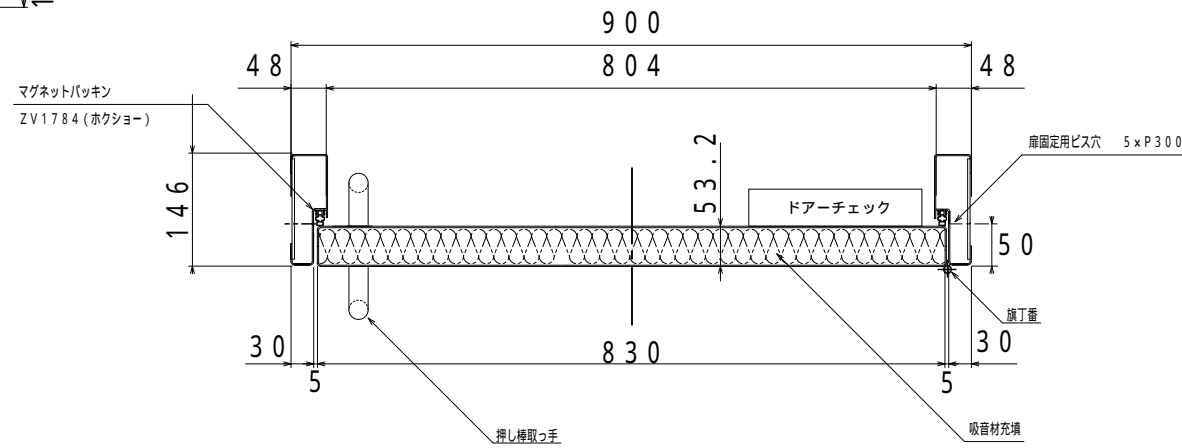

ビス穴位置 (13か所)
(ビス穴施工時)

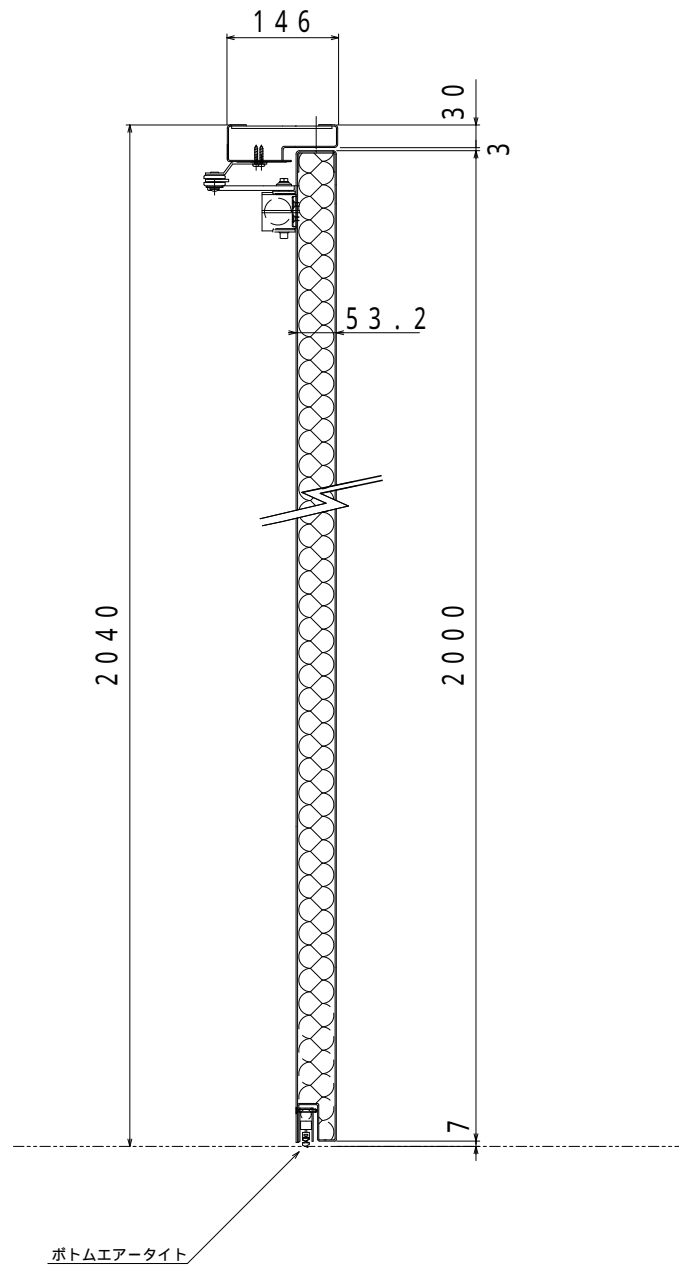
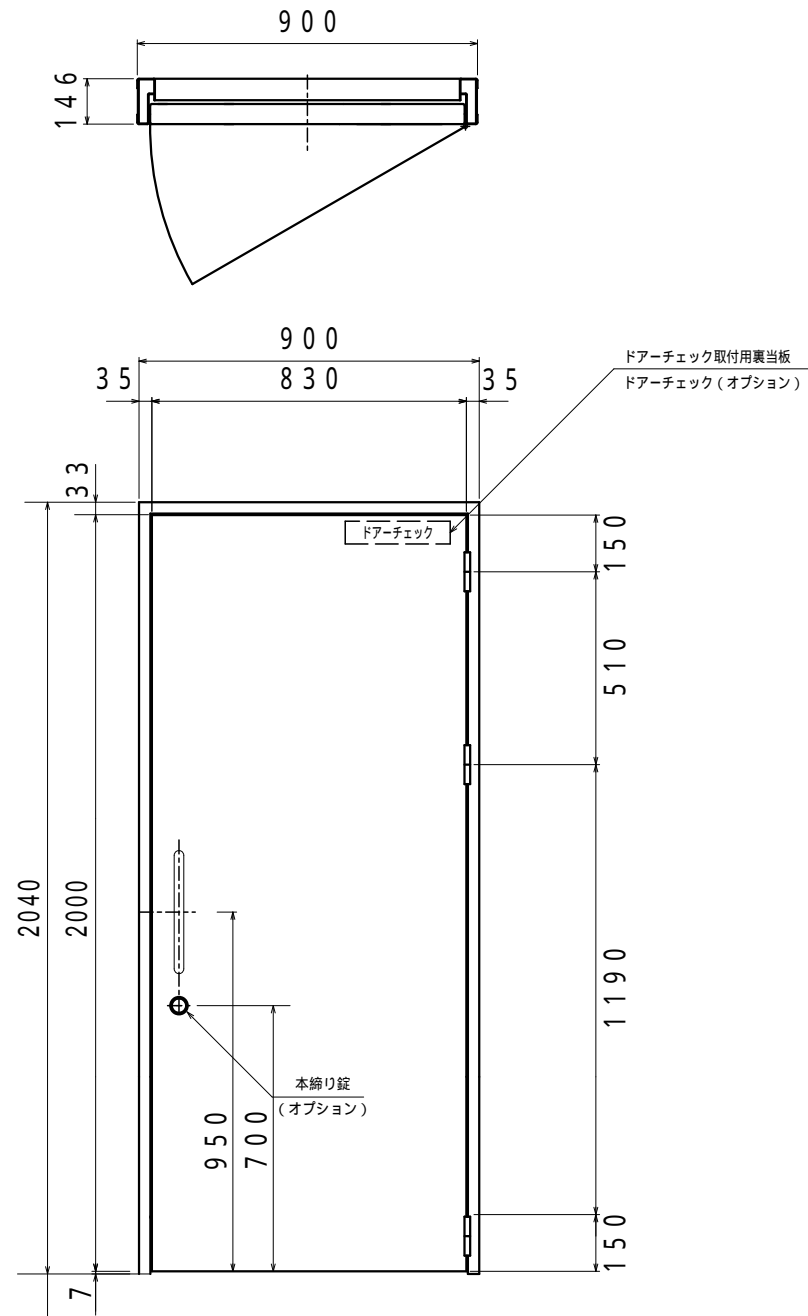
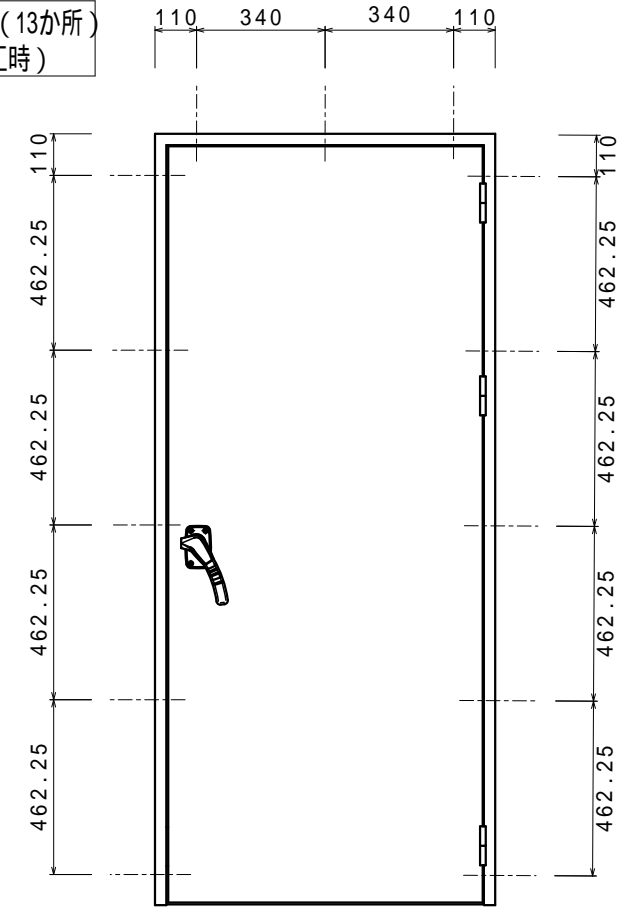

扉枠ビス穴位置

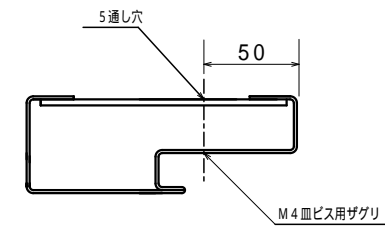

備考：塗装 - 下塗錆止めまで
錠・窓はオプションです。

| 部番 No. | 名称 PARTICULARS | 材質 MAT'L | 個数 QUANT. | 換装 REMARKS |
|------------------------|--------------------------|-------------------------|--------------|-------------------------|
| Guardian T-3 パリアフリー | | | | 審査 CHECK 小業 |
| 製作 DRAWN | | | | 森下 |
| 製作数量 QTY | 製作数量 QTY | 製作数量 QTY | 製作数量 QTY | 製造番号 MFG.No. K-6655B |
| 日付 DATE 2013.7.22 | 尺度 SCALE 1/10 1/20 | 図番 DWG.No. B-2327-12 | | |